

# SM 630



SMONTAGOMME  
AUTOMATICO

DÉMONTE-PNEUS  
AUTOMATIQUE



# CEMB

# SM 630



- Smontagomme automatico con **palo a ribaltamento posteriore**, sistema pneumatico di bloccaggio simultaneo dell'asta verticale e del braccio orizzontale, ritorno dell'asta verticale a molla.
- Démonte-pneus automatique muni de **piquet escamotable en arrière**, système pneumatique de serrage simultané de la tige verticale et du bras horizontal, retour par ressort de la tige verticale.



- Palo verticale dotato di **boccole coniche** e sistemi di recupero giochi che consentono di eliminare le flessioni del palo.
- Piquet vertical muni de **douilles coniques** et de systèmes de rattrapage des jeux qui permettent de supprimer les flexions du piquet.

- Piatto autocentrante con capacità di **bloccaggio 10 - 24"**, doppio senso di rotazione e doppia velocità.
- Plateau à centrage automatique avec capacité de **serrage 10-24"**, double sens de rotation et double vitesse.

- Carcassa con **pedaliera estraibile**, che facilita l'assistenza tecnica, robusto riduttore, limitatore pressione di gonfiaggio a norme CE di serie e già predisposto al collegamento della pistola.
- Carcasse avec **pédalier extractible**, pour faciliter l'assistance technique ; robuste réducteur ; limiteur de pression de gonflage conforme aux normes CE de série et déjà prévu pour le branchement du pistolet.

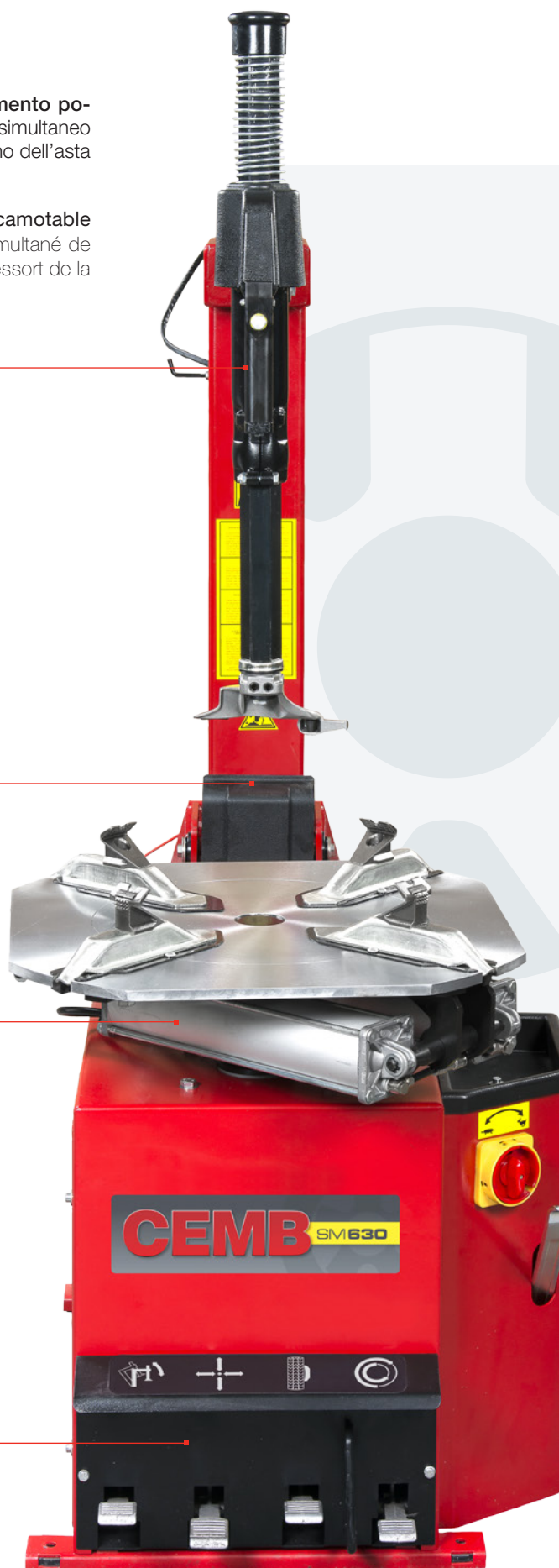

Smontagomme automatico ideale per utilizzo in officine meccaniche e gommisti, concepito per operare su ruote di autovetture e veicoli commerciali leggeri e, con idonei accessori, su ruote per motociclo.

Démonte-pneus automatique idéal pour l'emploi dans les ateliers mécaniques et des réparateurs de pneus. Il a été conçu pour travailler sur les roues de voitures et véhicules utilitaires légers et, avec des accessoires adaptés, aussi sur les roues des cyclomoteurs.



- Stallonatore con **cilindro a doppio effetto**, robusto braccio e paletta a snodo.
- Détalonneur muni de **vérin à double effet**, robuste bras et palette à rotule.



## ACCESSORI A RICHIESTA ACCESSOIRES SUR DEMANDE

- Predisposto per il montaggio del **pressore laterale HP2** (opzionale) che consente di eseguire con facilità tutte le operazioni di montaggio e smontaggio dei pneumatici di tipo Run-Flat e UHP.
- Prévu pour le montage de l'outil de **pression latérale HP2** (en option) qui facilite toutes les opérations de montage et démontage des pneus de type Run-Flat et UHP.



## ACCESSORI STANDARD - ÉQUIPEMENT STANDARD

Macchina fornita di serie di set completo di protezioni plastiche per operare correttamente sui cerchi in lega (testina di montaggio, paletta stallonatrice, leva alzataloni e griffa del piatto autocentrante).

Machine fournie de série d'un jeu complet de protections en plastique pour bien travailler sur les jantes en alliage (tête de montage, palette de détalonneur, levier lève-talons et griffe du plateau à centrage automatique).



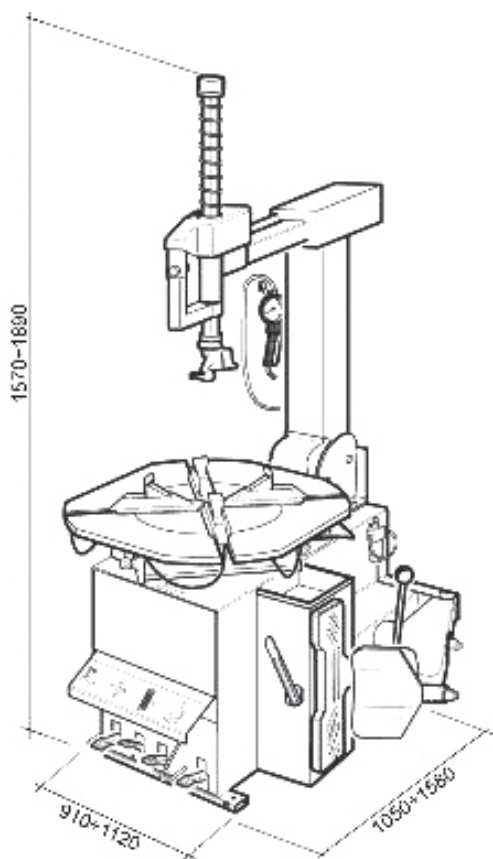

Capacità di bloccaggio	10 - 24"
Bloccaggio esterno	10 - 22"
Bloccaggio interno	12 - 24"
Diametro massimo ruota	1000 mm (39.5")
Larghezza massima ruota	315 mm (12")
Forza stallonatore	3080 Kgf (6790 lbf)
Velocità di rotazione	6-12 rpm (8 rpm 1sp)
Potenza motore trifase	0.8 kW (1.07 Hp)
Potenza motore monofase	1.1 kW (1.47 Hp)
Pressione di esercizio	8 - 10 bar (116 - 145 psi)
Livello di rumorosità	< 70 ± 3 dB (A)
Peso netto	220 Kg (485 lbs)
Peso lordo	230 Kg (507 lbs)
Dimensioni imballo	760 x 975 x 950 mm

Capacité de serrage	10 - 24"
Serrage externe	10 - 22"
Serrage interne	12 - 24"
Diamètre maxi roue	1000 mm (39.5")
Largeur maxi roue	315 mm (12")
Force décolleur	3080 Kgf (6790 lbf)
Vitesse de rotation	6-12 rpm (8 rpm 1sp)
Moteur triphasé	0.8 kW (1.07 Hp)
Moteur monophasé	1.1 kW (1.47 Hp)
Pression de service	8 - 10 bar (116 - 145 psi)
Niveau sonore	< 70 ± 3 dB (A)
Poids net	220 Kg (485 lbs)
Poids brut	230 Kg (507 lbs)
Dimensions emballage	760 x 975 x 950 mm

ACCESSORI OPZIONALI - ACCESSOIRES SUR DEMANDE



HP2 - 93Y005000  
x 1



SMA - 93Y005101  
x 1



KCR - 93Y005050  
x 1



TM - 93Y005053  
x 1



SB - 93Y005210  
x 1

Per altri accessori opzionali fare riferimento al catalogo dedicato - Pour toutes les autres informations Vous êtes invitées à consulter notre brochure dédiée.



**CEMB S.p.A.**  
Via Risorgimento, 9  
23826 Mandello del Lario (LC) Italy  
www.cemb.com

 **Garage equipment division**  
**CEMB - ITALY**  
Plant and Training Center  
phone +39 0341 706369  
fax +39 0341 700725  
garage@cemb.com

**CEMB USA - BL Systems Inc.**  
2873 Ramsey Road  
Gainesville, GA 30501 - USA  
Phone +001 678 717 1050  
Fax +001 678 717 1056  
sales@cemb-usa.com

All the data and features mentioned in this catalogue are purely for information and do not constitute any commitment on the part of our company, which reserves the right to make any and all alterations it may consider suitable without notice.