



ET SI TOUT
ÉTAIT

SI SIMPLE?

ER85 2-hit



SPOTTER



OPB



AutoAdaptive



AUT



BRAKE



PNEUMATIC
LOCKING



TOUCH



GP



CEMB

GARAGE EQUIPMENT



ER85

2-hit

SYSTÈME UNIQUE ET RÉVOLUTIONNAIRE DE SAISIE DE DONNEES

- En déplaçant la roue manuellement comme indiqué à l'écran, le **LASER SPOTTER**, combiné à un laser à ligne, se déplace sur le jante pour mesurer ses dimensions sans utiliser le pied à coulisse. Le même laser indique ensuite le point exact où appliquer les poids pour la correction, ce qui rend le processus d'équilibrage encore plus efficace
 - **LASER MATCHING** - Émetteur laser à ligne qui, associé au laser spotter, permet de calculer le diamètre de la jante
 - **PUNCH** - La confirmation et la transmission au logiciel des données acquises par les deux lasers se font en donnant un léger coup de poing sur le pneu
-
- **OPB One Plane Balancing** - Correction simultanée des balourds statique et dynamique sur un seul plan et avec un seul poids
 - **AutoAdaptive Mode** - Nouveau système de recalcul des tolérances
 - **Sonar LA** pour la mesure automatique de la largeur roue **CEMB PATENT**
 - **Sonar EMS (option)** pour la mesure de l'excentricité (1ère harmonique et valeur crête à creux) pendant le cycle normal d'équilibrage
 - **Modalité de équilibrage ALU-S** - Poids adhésifs sur les plans intérieurs de la jante avec indication ponctuel de la position des contrepoids
 - **Tyre Set** - Ce logiciel indique la meilleure position des roues sur le véhicule afin d'en améliorer la direction de marche (conicité) et de réduire au minimum les vibrations des roues (excentricité) (option disponible uniquement en présence d'un sonar EMS)
 - **HubMatch** - Lors du lancement de mesure, le point le plus haut en excentricité roue est détecté et affiché à l'écran, ce qui en permet la réduction lors du montage sur véhicule (option disponible uniquement en présence d'un sonar EMS)
 - **Verrouillage de la roue par blocage pneumatique CEMB PATENT**
Réduction des temps de montage / Extrême facilité et rapidité d'utilisation / Haute précision du centrage de la roue
 - **Déplacement automatique et blocage de la roue** vers le point du positionnement des masses
 - **Éclairage à diode** de la zone de travail à l'intérieur de la jante
 - **VDD Virtual Direct Drive** - Système de mesure ultra rapide ne nécessitant aucun entretien **CEMB PATENT**



Laser Spotter

ÉQUILIBRAGE PARFAIT EN UN SEUL LANCEMENT

- Précision maximale de positionnement masses par laser spotter.
- Au moment de la rentrée des côtes, le point laser s'allume pour aider l'individuation du point de pose des masses.
- En phase d'application des masses le pointeur **LASER SPOTTER** indique de forme univoque la position d'application de masses adhésives. Au même temps le frein électrique aidera l'opérateur dans le processus en bloquant la roue dans la position angulaire exact. Grâce à ces deux fonctions la correction du balourd deviendra vraiment rapide, simple et rapide.
- En équilibrage statique **LASER SPOTTER** marque le positionnement d'une seule masse à l'intérieur de la jante en tout minimisant le résiduel aux plans extérieurs



One Plane Balancing

WHERE INNOVATION MEETS SIMPLICITY

- Système permettant d'éliminer le déséquilibre statique et dynamique par le biais d'un seul contrepoids en indiquant le point exact d'application à l'intérieur de la jante. Si, une fois lancée la roue, la machine relève la possibilité de corriger les deux balourds avec un seul poids, la correction par **OPB** est automatiquement suggérée. Une véritable révolution de l'équilibrage des roues apportant un gain de temps considérable et améliorant ainsi la productivité.

CEMB étend la technologie **2-hit** à un nouveau modèle de la gamme, dans le but d'offrir un produit professionnel mais si intuitif qu'il peut être utilisé par n'importe qui. Le processus d'équilibrage des roues n'a jamais été aussi simple.



CEMB PATENT

SIMPLICITÉ D'UTILISATION

grâce au système unique qui mesure les dimensions de la roue et corrige le balourd avec seulement deux instruments

VITESSE ET PRÉCISION

la saisie de données n'a jamais été aussi immédiate

ERGONOMIE

l'absence du pied à coulisse permet à l'opérateur de travailler dans des conditions améliorées de confort et d'efficacité

ET SI TOUT ÉTAIT **SI SIMPLE?**

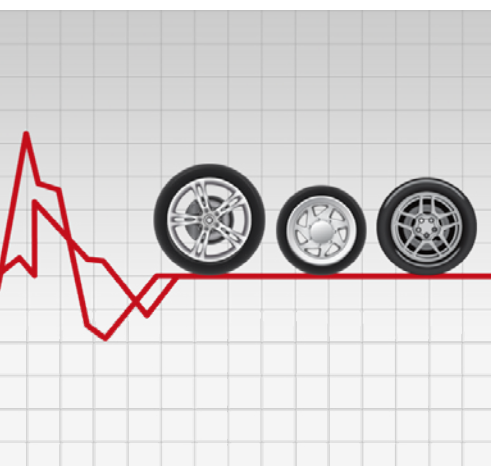

AutoAdaptive Mode

NOUVEAU SYSTÈME DE RECALCUL DES TOLÉRANCES

- Le système innovant de recalcul des tolérances « **AutoAdaptive Mode** » se base sur le calcul de la valeur limite de déséquilibre résiduel correspondant à une vibration perçue admissible. Le logiciel « **AutoAdaptive Mode** » acquiert le poids et les dimensions de chaque roue à équilibrer puis recalcule la valeur de tolérance de façon à annuler toute vibration perçue sur le volant, ce qui assure le meilleur confort de conduite possible et, allié au programme **OPB**, garantit un gain de temps significatif.

ACCESSOIRES STANDARDS

En 1952, CEMB a inventé la bride à cônes pour les machines d'équilibrage. Depuis, CEMB continue à les développer et à produire des dispositifs de centrage, de haute précision, pour toutes les roues. **CEMB DÉCONSEILLE FORTEMENT L'UTILISATION DE BRIDES NON D'ORIGINE SUR SES MACHINES D'ÉQUILIBRAGE.**

UC20/SE2

composé par KIT SE, KIT 3 CÔNES et JAUGE pour mesurer la largeur de la roue



BLOCAGE PNEUMATIQUE



KIT SE - 41FF034417
(bague, manchon blocage rapide SE2, entretoise SE)



KIT 3 CÔNES - 41FF034416
Ø 45÷110 mm, pince-marteau et poids de 60 g



JAUGE DE LARGEUR 46FC77653

Des roues particulières de par les dimensions, la géométrie et le centrage, peuvent nécessiter l'utilisation de brides spéciales que CEMB fournit en option, pour mieux répondre aux besoins du marché. **Pour toutes les autres informations vous êtes invités à consulter notre brochure détaillée sur notre site internet: www.cemb.com**



Zero Weight/Easy weight Lifts

OPTIONS DE RÉDUCTION DE L'EFFORT

- **CENTRAGE PARFAIT** pour un'équilibrage plus précis
- **EFFET "ZERO WEIGHT"** Le système breveté détecte le poids de la roue et l'annule automatiquement
- **ERGONOMIQUES** pour réduire au maximum l'effort pour l'opérateur
- **UNIVERSELS** S'adaptent à toutes les équilibreuses CEMB

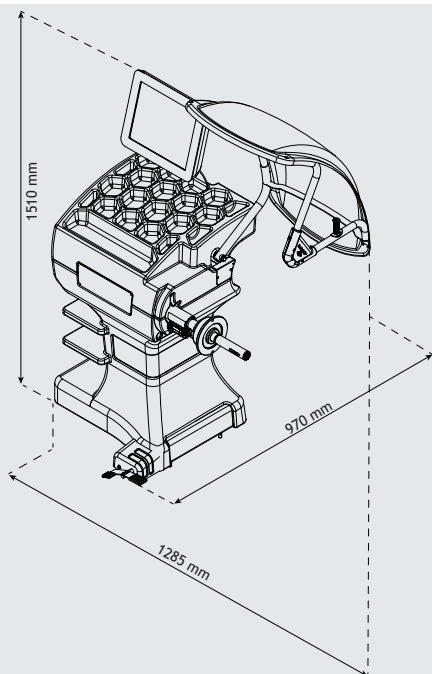

Alimentation monophasée	230V/1ph/50 hz 115V/1ph/60 Hz
Puissance absorbée	0,65 kW
Vitesse d'équilibrage	100 rpm
Temps de cycle pour roue 15 kg	4.7 s
Incertitude de mesure	0,5 g
Bruit moyen	< 70 dB (A)
Largeur jante programmable	1.5" ÷ 20" / 40 ÷ 510 mm
Diamètre jante programmable	10" ÷ 30" / 265 ÷ 765 mm
Air comprimé min./max.	7 ÷ 10 kg/cm ² / ~ 0.7 ÷ 1 MPa ~ 7 ÷ 10 bar / ~ 105 ÷ 145 psi
Poids max de la roue	< 75 kg
Poids de la machine	150 kg
Emballage	1130x1480x1160(h) mm



CEMB
BALANCING MACHINES

CEMB S.p.A.
Via Risorgimento, 9
23826 Mandello del Lario (LC) - Italy
www.cemb.com



Garage equipment division
CEMB - ITALY
Plant and Training Center
Phone +39 0341 706111
garage@cemb.com

CEMB USA - BL Systems Inc.
2873 Ramsey Road
Gainesville, GA 30501 - USA
Phone +001 678 717 1050
Fax +001 678 717 1056
sales@cemb-usa.com

All the data and features mentioned in this catalogue are purely for information and do not constitute any commitment on the part of our company, which reserves the right to make any and all alterations it may consider suitable without notice.